



Hrannarstígur - Öldugata

Djúpgámastöð og endurgerð yfirborðs



Hrannarstígur - Öldugata

Djúpgámastöð og endurgerð yfirborðs

TEIKNINGASKRÁ

Teikn. Nr.	Heiti teikningar	Unnið af	Útgáfa	Dags.
	YFIRLITSTEIKNINGAR			
B101	Yfirlitsmynd og verkmörk	VBV ehf	A	25.08.2023
B102	Grunnmynd. Nýir kantar	VBV ehf	A	25.08.2023
B201	Núverandi rafveita	VBV ehf	A	25.08.2023
B202	Núverandi vatnsveita og hitaveita	VBV ehf	A	25.08.2023
B203	Núverandi fráveita	VBV ehf	A	25.08.2023
B204	Núverandi ljósleiðari	VBV ehf	A	25.08.2023
	Gagnaveita	Míla		22.02.2022
	GRUNNMYNDIR OG SNIÐ			
E101	Grunnmynd. Hæðarsetning og afvötnun	VBV ehf	A	25.08.2023
F101	Grunnmynd og snið.	VBV ehf	A	25.08.2023
F102	Kennisnið	VBV ehf	A	25.08.2023
H101	Fráveita. Niðurföll	VBV ehf	A	25.08.2023
J101	Deili	VBV ehf	A	25.08.2023
	GRUNNMYNDIR			
L101	Yfirborðsmerkingar og skilti	VBV ehf	B	16.10.2023
O101	Rif	VBV ehf	A	25.08.2023
O201	Yfirborðsfrágangur	VBV ehf	A	25.08.2023
O301	Yfirborðsfrágangur. Hellur og kantsteinar	VBV ehf	A	25.08.2023
Y101	Djúpgámar - jarðvinna. Vinnusvæðamerkingar	VBV ehf	A	25.08.2023



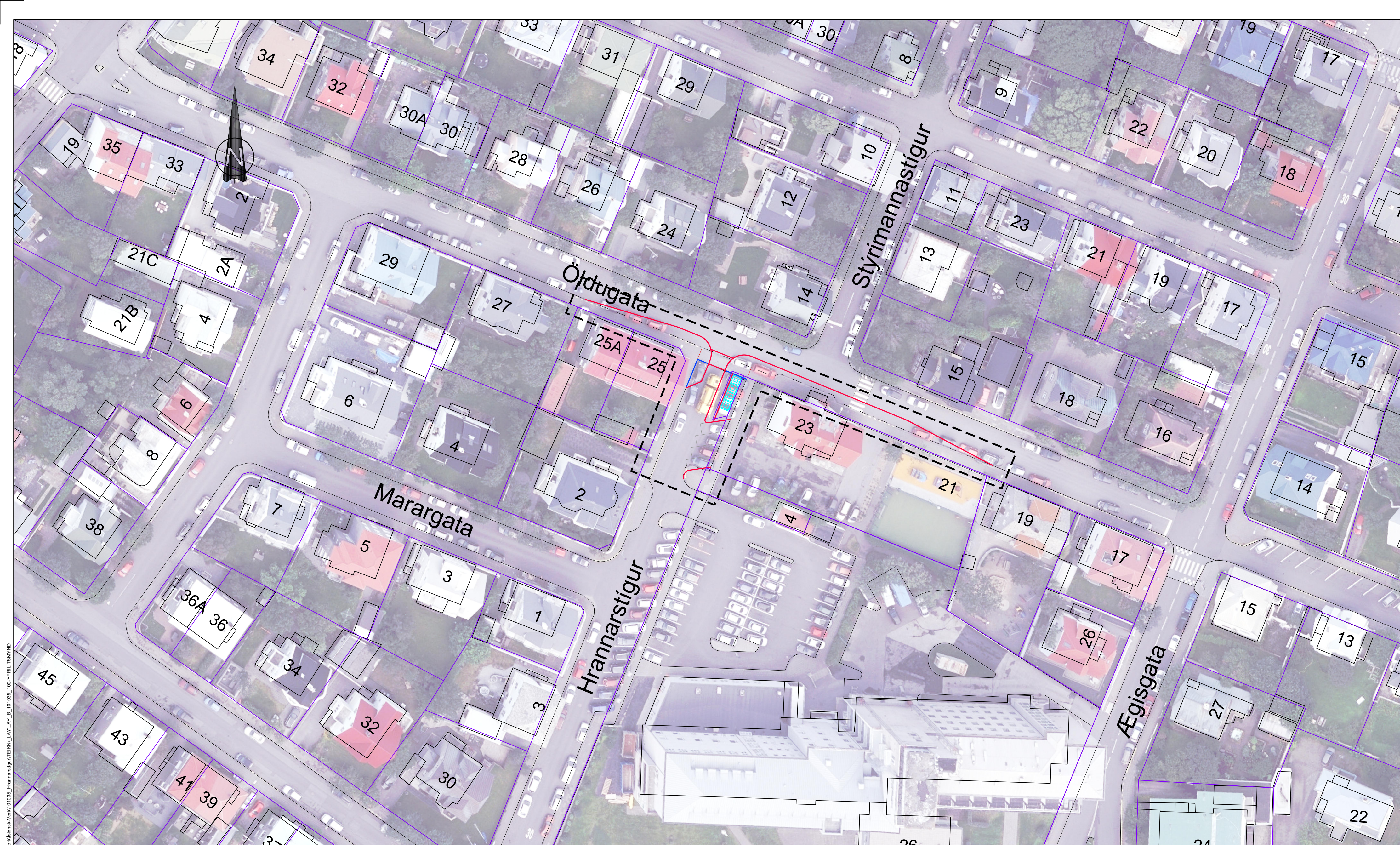

C:\Users\lunov\BV\Dropbox\Arna Rundfissott\01_VBV\Verkfræðistofa\VERKFRÆÐISTOFU\LAY_B_101035_100-YFRILITSMYND

- SKÝRINGAR:**
- Núv. kantur
 - Nýr kantur
 - Lóðarmörk
 - Verkmörk

Hnitakerfi Reykjavíkur
Hæðarkerfi Reykjavíkur

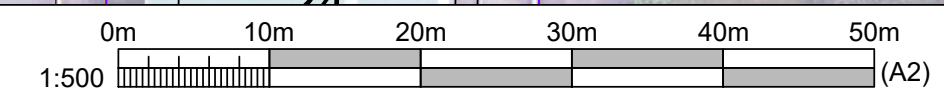

		VERKFRÆÐISTOFA BJARNA VIÐARSSONAR <small>Hlíðasmára 2 · 201 Kópavogi 588 6288 · vbv@vbv.is · vbv.is</small>		Reykjavíkurborg Umhverfis- og skipulagssvið	
		Loftmynd 2022		Hrannarstígur - Grenndarstöð Djúpgámar og endurgerð yfirborðs Yfirlitsmynd og verkmörk	
		Mælt:			
		Teiknað MRR / AR		25.08.2023	
		Yfirfarið GP			
A	25.08.23	Verkteikning	AR	Hannað: HHG	Mkv. 1:500 (A2)
Nr:	Dags	Breyting:	Af	LAY_B_101035_100-YFRILITSMYND.dwg	B101

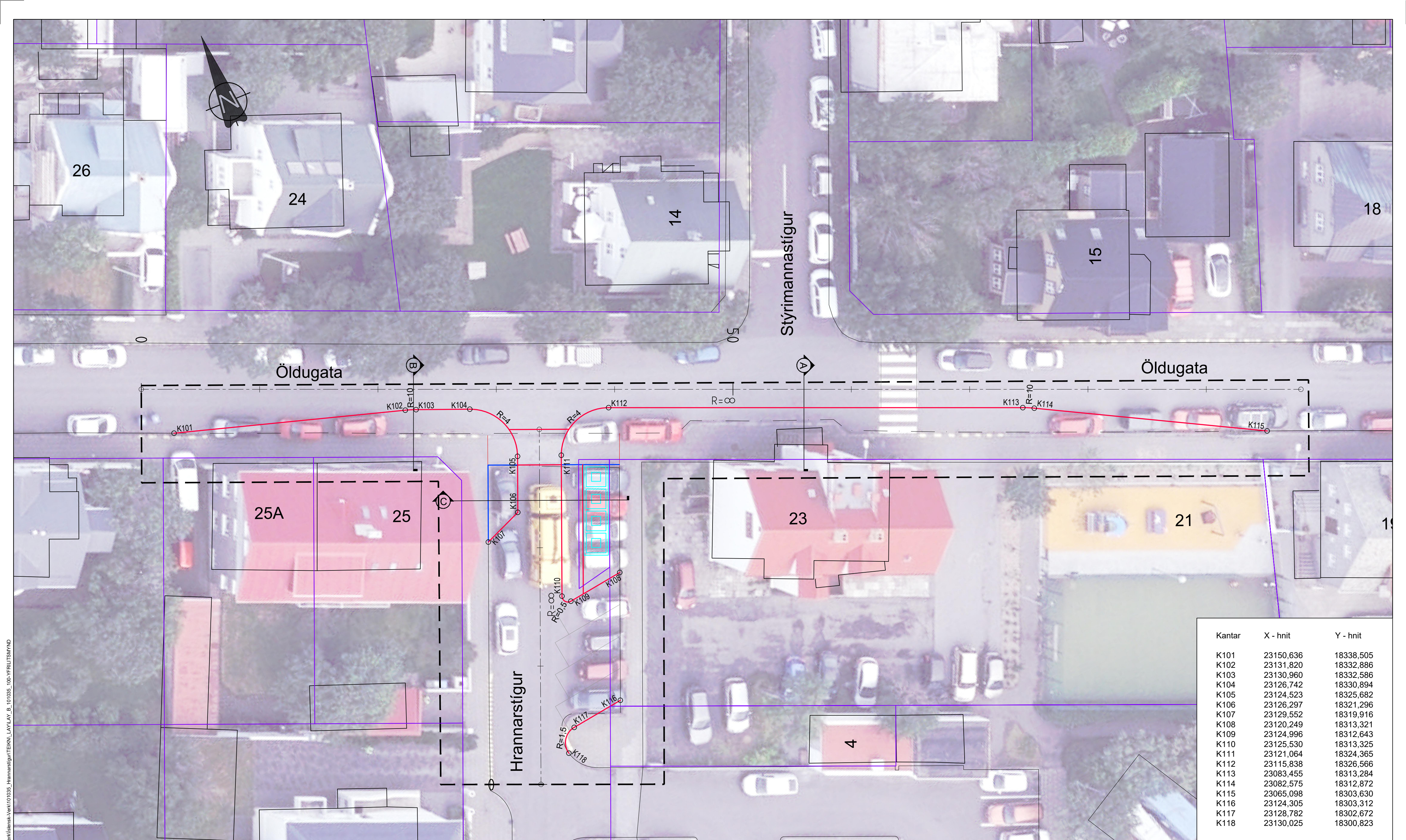

SKÝRINGAR:

- Núv. kantur
- - - Núv. kantur fjarlægðir
- Nýr kantur
- Lóðarmörk
- Verkmörk

Hnitakerfi Reykjavíkur
Hæðarkerfi Reykjavíkur

A	25.08.23	Verkteikning	AR	Hannað: HHG	Yfirfarið: GP	 VERKFRÆÐISTOFA BJARNA VIÐARSSONAR <small>Hlíðasmára 2 · 201 Kópavogi 588 6288 · vbv@vbv.is · vbv.is</small>		 Reykjavíkurborg Umhverfis- og skipulagssvið	
Nr:	Dags	Breyting:	Af	LAY_B_101035_100-YFRILITSMYND.dwg	Mkv.	1:200	(A2)	Hrannarstígur - Grenndarstöð Djúpgámar og endurgerð yfirborðs Grunnmynd. Nýir kantar	
								25.08.2023	B102

C:\Users\lunov\BV\Dropbox\Arna_Rundfildottir\1_VBV\Verkið\ark\Verkið\TEKNI\LAY\LAY_B_101035_100-YFRILITSMYND

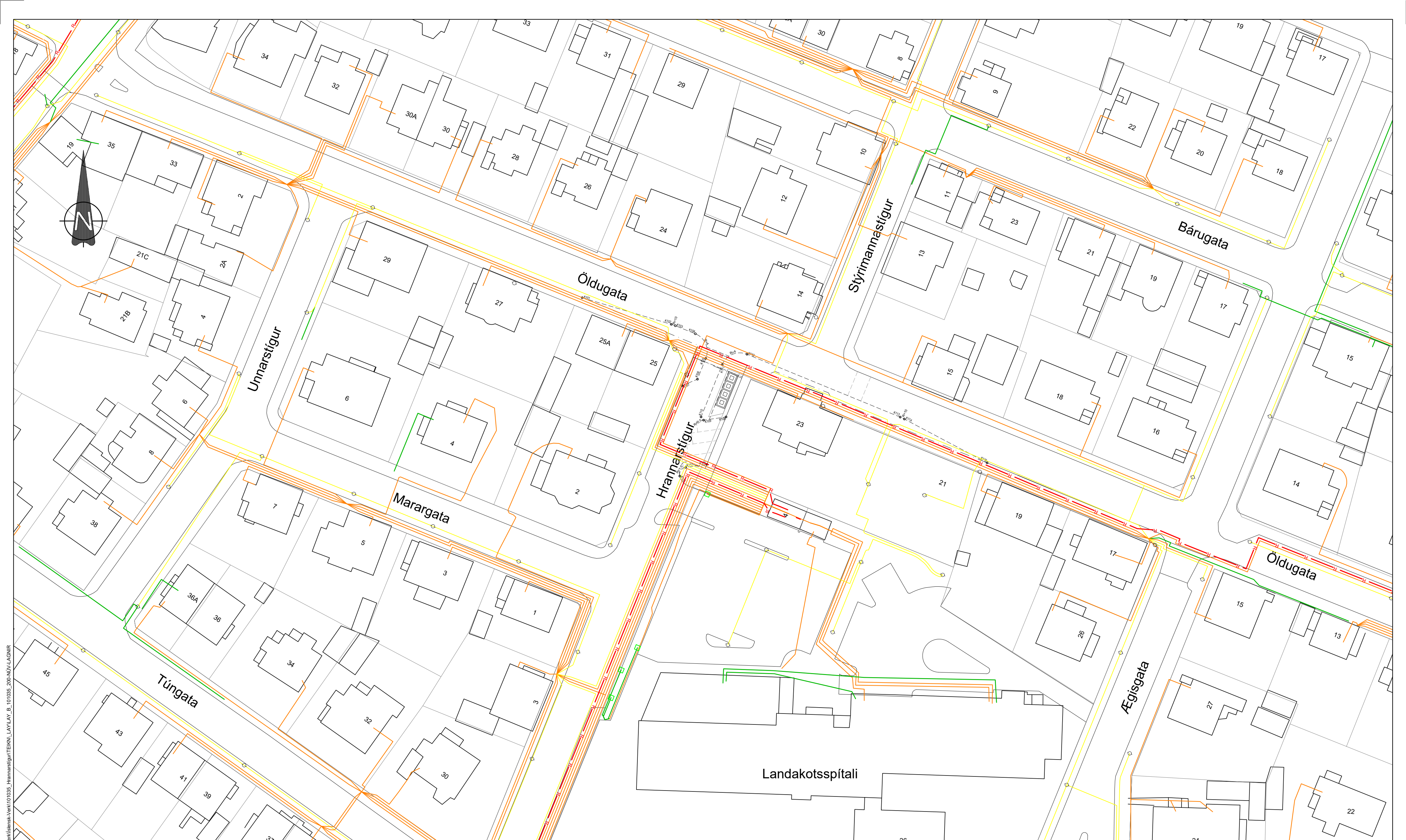

SKÝRINGAR:

- R — Núv. háspennustrengur 11 kV
- — — Núv. notendastrengur
- — — Núv. götuljósastrengur
- — — Núv. lágspenna ónotað
- Nýir kantar
- Núv. kantar
- Núv. kantar fjarlægðir
- Lóðamörk
- Núv. ljósaðstólpi
- Núv. hleðslustöð

Sýndar eru núverandi lagnir og strengir veitufyrirtækja samkvæmt úttektarvef LUKR. Staðsetning þeirra er ekki nákvæm.

Þessar upplýsingar um eldri lagnir eru ekki tæmandi. Verktaki skal ganga úr skugga um legu annarra lagna og strengja hjá viðkomandi veitustofnun og afa sér tilskilinna grafrarleyfa áður en framkvæmdir hefjast.

Hnitakerfi Reykjavíkur
Hæðarkerfi Reykjavíkur

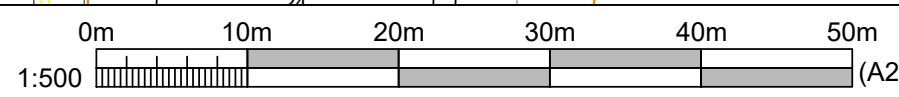

Nr:	Af	LAY_B_101035_200-NUV-LAGNIR.dwg
Dags:	25.08.23	
Breyting:	Verkteikning	

VBV VERKFRÆÐISTOFA
BJARNA VIÐARSSONAR
Hlíðasmára 2 · 201 Kópavogi
588 6288 · vbv@vbv.is · vbv.is

Mælt: Hannað: HHG
Teiknað: MRR
Yfirfarið: GP

Mkv. 1:500 (A2)

Reykjavíkurborg
Umhverfis- og skipulagssvið

Hranntígur - Grenndarstöð
Djúpgámar og endurgerð yfirborðs
Núverandi rafveita - grunnmynd

25.08.2023 B201

C:\Users\lanov\BV\Dropbox\Anna Rundfisrott01_VBV\Verkfræðistofa\Bjarna Vidarssonar\TEKNI\LAY\B_101035_200-NUV-LAGNIR



SKÝRINGAR:

- ● Núverandi lögn Regnvatn
- ● Núverandi lögn Skólp
- ● Núverandi lögn Blandað
- NF Núverandi niðurfall
- Nýir kantar
- Núv. kantar
- Núv. kantar fjarlægðir
- Lóðamörk

Sýndar eru núverandi lagnir og strengir veitufyrirtækja samkvæmt úttektarvef LUKR. Staðsetning þeirra er ekki nákvæm.

Þessar upplýsingar um eldri lagnir eru ekki tæmandi. Verktaki skal ganga úr skugga um legu annarra lagna og strengja hjá viðkomandi veitustofnun og afa sér tilskilinna grafrarleyfa áður en framkvæmdir hefjast.

Hnitakerfi Reykjavíkur
Hæðarkerfi Reykjavíkur

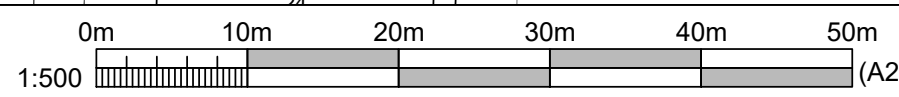

						VBV	VERKFRÆÐISTOFA BJARNA VIÐARSSONAR <small>Hlíðasmára 2 · 201 Kópavogi 588 6288 · vbv@vbv.is · vbv.is</small>
						Mælt:	Teiknað MRR
						AR Hannað: HHG	Yfirfarið GP
Nr:	Dags	Breyting:				Af LAY_B_101035_200-NUV-LAGNIR.dwg	Mkv. 1:500 (A2)
A	25.08.23	Verkteikning					

Reykjavíkurborg
Umhverfis- og skipulagssvið

Hranarstígur - Grenndarstöð
Djúpgámar og endurgerð yfirborðs
Núverandi fráveita - grunnmynd

25.08.2023

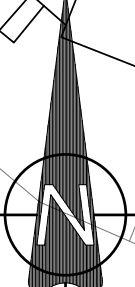

SKÝRINGAR:

- - - Núverandi lagnir Ljósleiðarans
- - - Nýir kantar
- - - Núv. kantar
- - - Núv. kantar fjarlægðir
- - - Lóðamörk

Sýndar eru núverandi lagnir og strengir veitufyrirtækja samkvæmt úttektarvef LUKR. Staðsetning þeirra er ekki nákvæm.

Þessar upplýsingar um eldri lagnir eru ekki tæmandi. Verktaki skal ganga úr skugga um legu annarra lagna og strengja hjá viðkomandi veitustofnun og afa sér tilskilinna grafrarleyfa áður en framkvæmdir hefjast.

Hnitakerfi Reykjavíkur
Hæðarkerfi Reykjavíkur

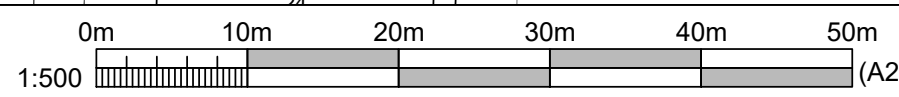

			VBV VERKFRÆÐISTOFA BJARNA VIÐARSSONAR <small>Hlíðasmára 2 · 201 Kópavogi 588 6288 · vbv@vbv.is · vbv.is</small>		
			Mælt:	Teiknað	MRR
			AR	Hannað:	Yfirfarið
			Af	LAY_B_101035_200-NÚV-LAGNIR.dwg	Mkv. 1:500 (A2)
			Reykjavíkurborg Umhverfis- og skipulagssvið		
			Hranntarstigur - Grenndarstöð Djúpgámar og endurgerð yfirborðs Núverandi ljósleiðari - grunnmynd		
			25.08.2023		
			B204		
	A	25.08.23	Verkteikning		
Nr:	Dags	Breyting:			

Skýringar

- - - Örbylgja
- Parstrengur
- - - Parstr. í eigu annarra
- Ljósleiðari
- - - LL í eigu annarra
- Kóax
- Ónotaðir strengir
- Loftlína
- - - Rafmagn
- Rör
- Fjölþípa
- Blástursrör
- Stokkur
- Annað
- Múffa
- Strengendi
- ⊠ Tengiskápur/Upptak
- ⊠ BT- skápur
- ⊠ LL múffuskápur
- Tengibrunnur
- Tengibr. í eigu annarra
- Stór brunnur
- Keilubrunnur
- Lítill brunnur/millidr.kassi
- ⊠ Ferkantaður brunnur
- Ferkantaður brunnur
- Röragreining
- Rörendi
- ▶ Fjölþípumúffa
- ▲ Magnari
- ▲ Hönk
- ⚡ Spóla
- Gps mælingar

Lagnir innan lóðamarka eru á ábyrgð lóðareiganda!

Míla áskilur sér allan rétt til þess að krefjast skaðabóta vegna skemmda á lögnum.

GILDIR AÐEINS FYRIR UMBEDIÐ SVÆÐI

GILDISTÍMI TEIKNINGAR ER 3 DAGAR FRÁ ÚTGÁFUDEGI

ATHUGIÐ
Kortíð sýnir einungis lagnir Mílu. Á svæðinu kunna að vera lagnir frá öðrum veitum.

Sóning: www.mila.is/pantani

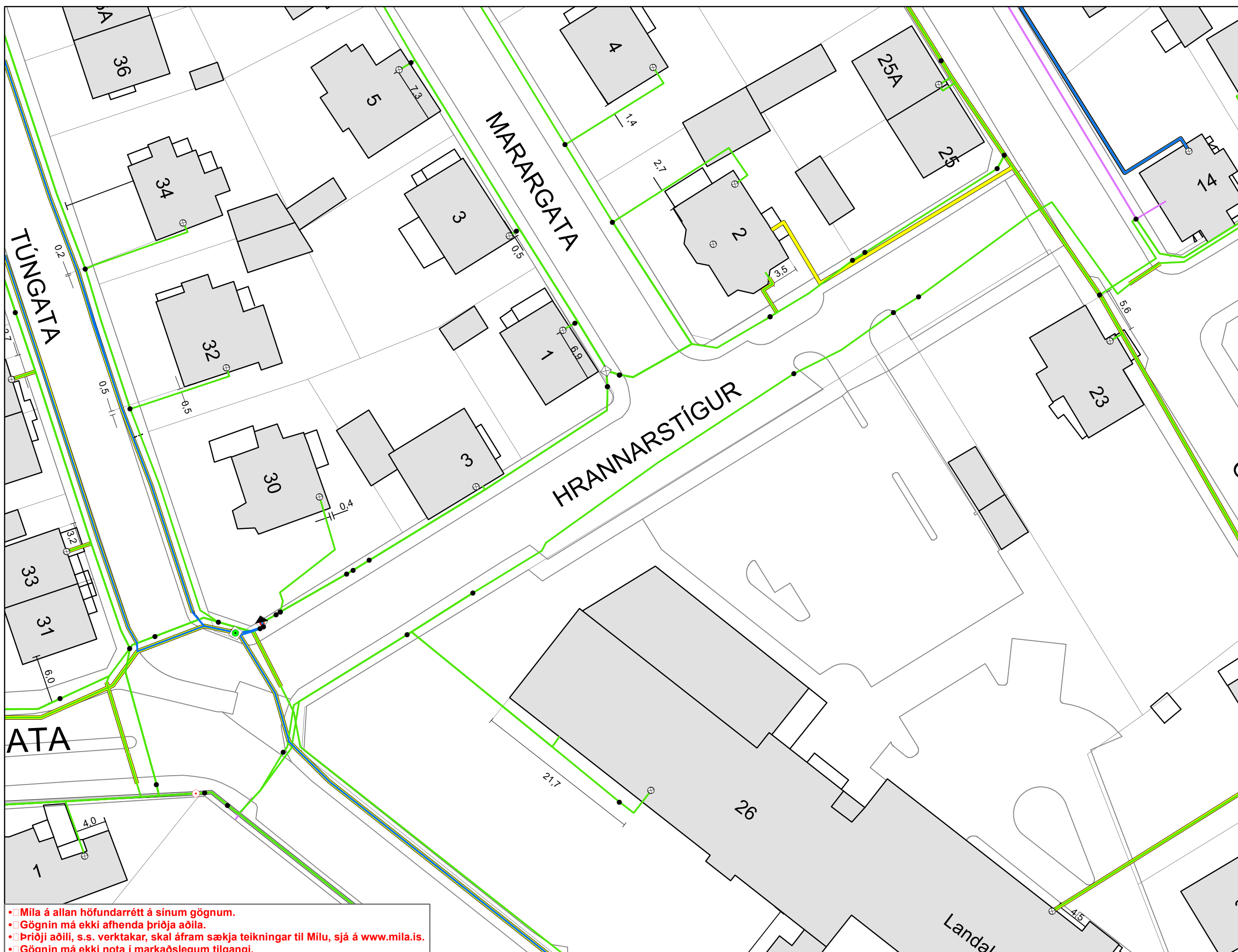

• Míla á allan höfundarrétt á sínum gögnum.
 • Gögnin má ekki afhenda þriðja aðila.
 • Þriðji aðili, s.s. verktakar, skal áfram sækja teikningar til Mílu, sjá á www.mila.is.
 • Gögnin má ekki nota í markaðslegum tilgangi.



C:\Users\lunov\BV\Dropbox\Anna_Rundfarissottir\01_VBV\Verkfræðistofa\VERKFRÆÐISLAY_E_101035_HÆÐARLÍNUR

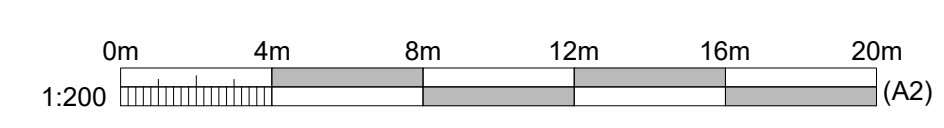
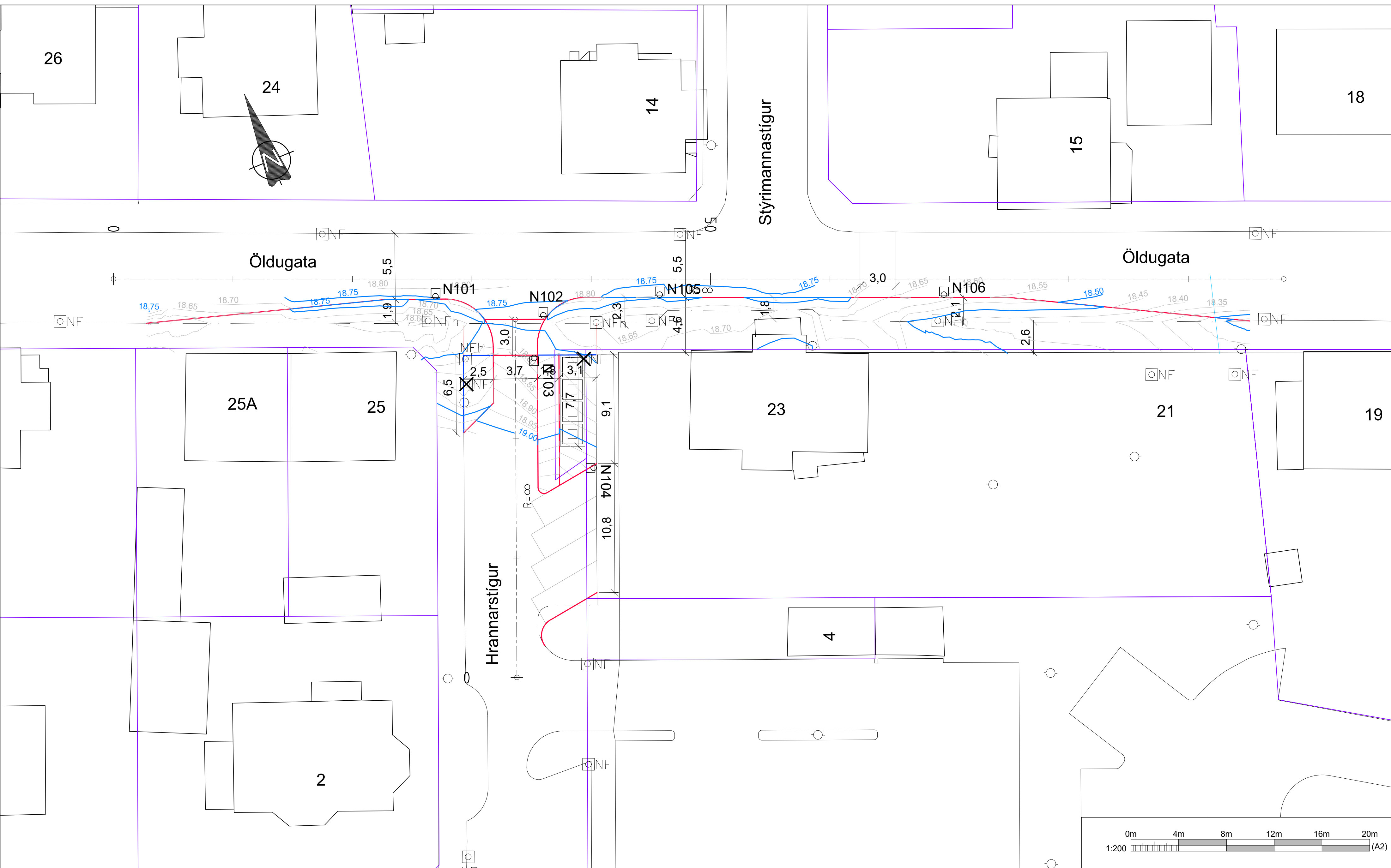

SKÝRINGAR:

— Núv. götukantar	○ Nútt niðurfall
— Nýr götukantar	○ Núv. niðurfall
- - - Núv. gangstígur fjarlægður	⊗ Núv. niðurfall fjarlægt
— Lóðarmörk	NFh Núv. niðurfall aðlagð í hæð
	○ Núv. ljóastólpi

Hnitakerfi Reykjavíkur
Hæðarkerfi Reykjavíkur

Nr:	Dags	Breyting:
A	25.08.23	Verkteikning
Af	LAY_E_101035_HÆÐARLÍNUR	

VBV VERKFRÆÐISTOFA
BJARNA VIÐARSSONAR
Hlíðasmára 2 · 201 Kópavogi
588 6288 · vbv@vbv.is · vbv.is

Mælt:	Teiknað	MRR/AR
Hannað: HHG	Yfirfarið	GP
Mkv. 1:200		(A2)

Reykjavíkurborg
Umhverfis- og skipulagssvið

Hrannarstígur - Grenndarstöð
Djúpgámar og endurgerð yfirborðs
Grunnmynd. Hæðarsetning og afvötnun

25.08.2023 **E101**

SNIÐ OG RÚMMYND - DJÚPGÁMAR 1:50
3m³, þyngd 3500 kg

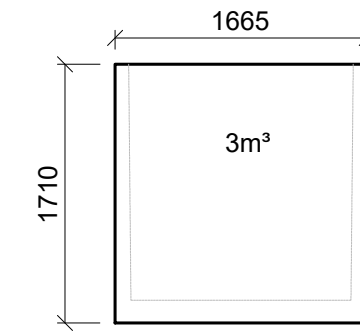
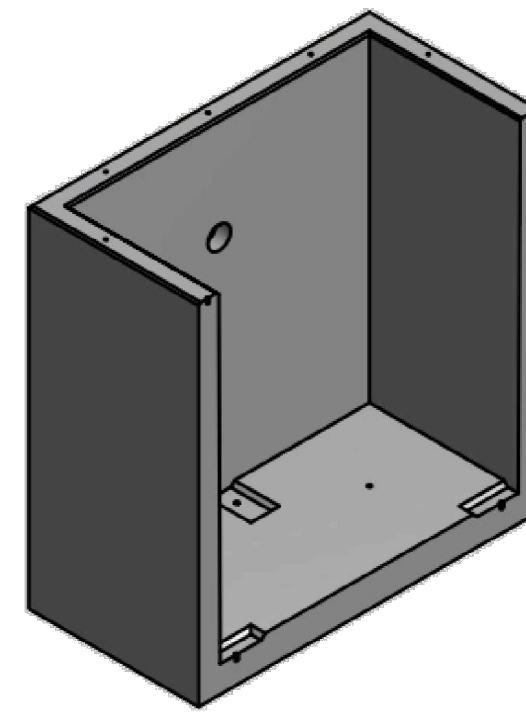
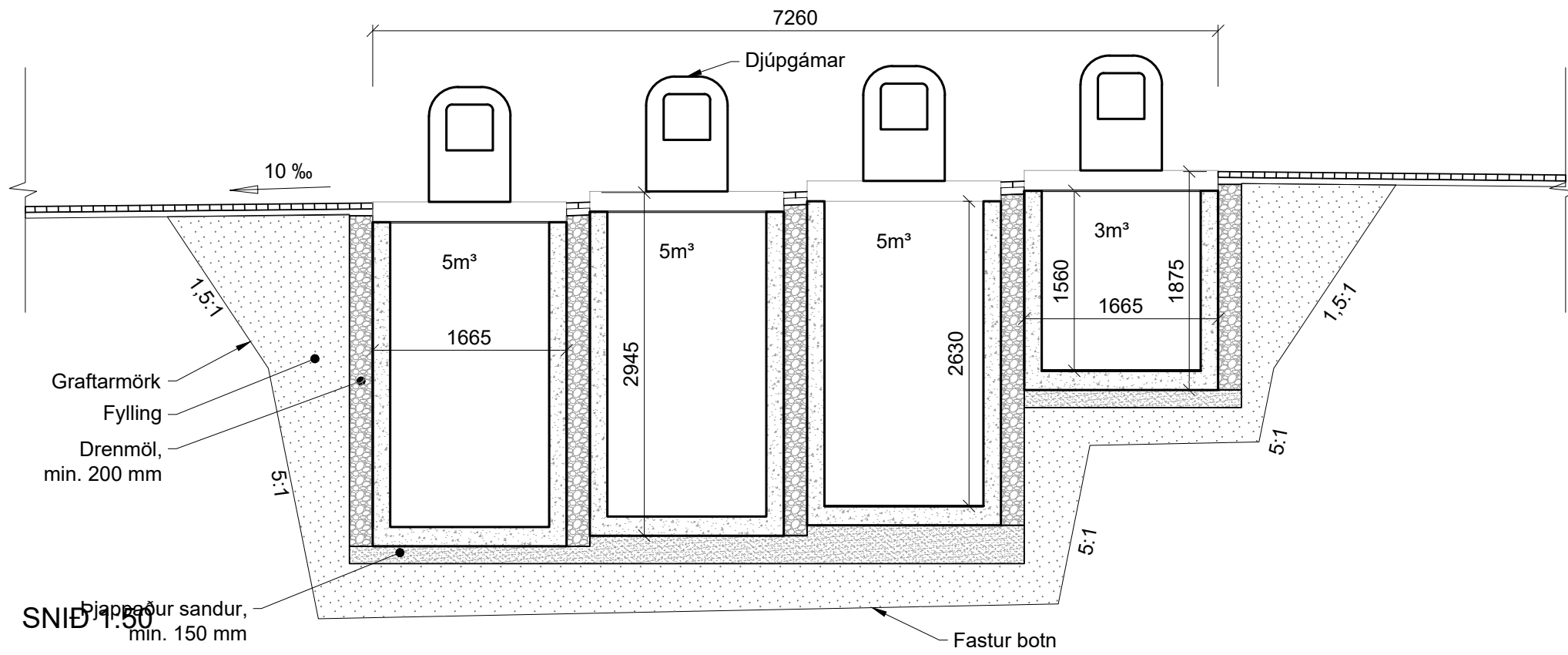

SNIÐ OG RÚMMYND - DJÚPGÁMAR 1:50
5m³, þyngd 5100 kg

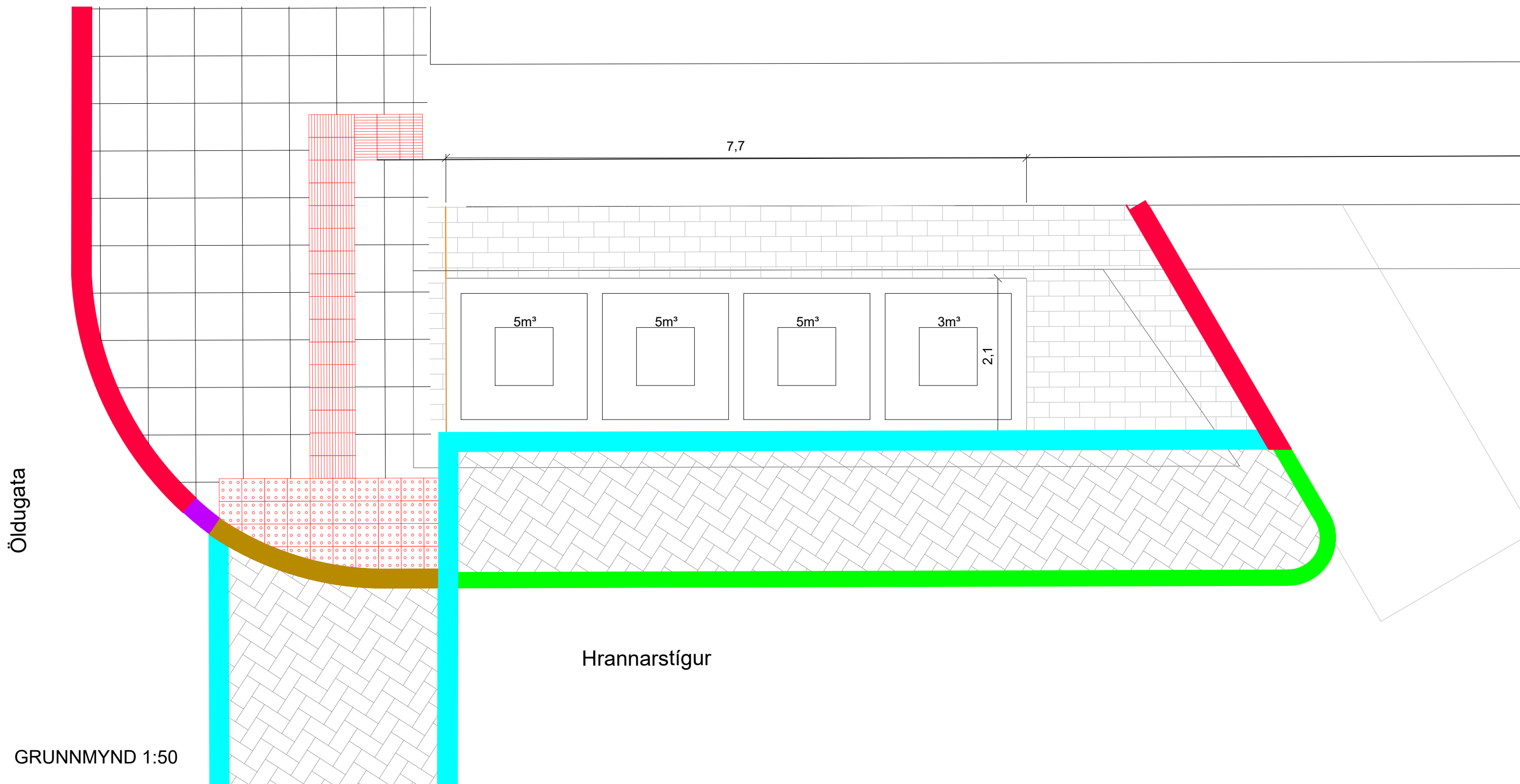
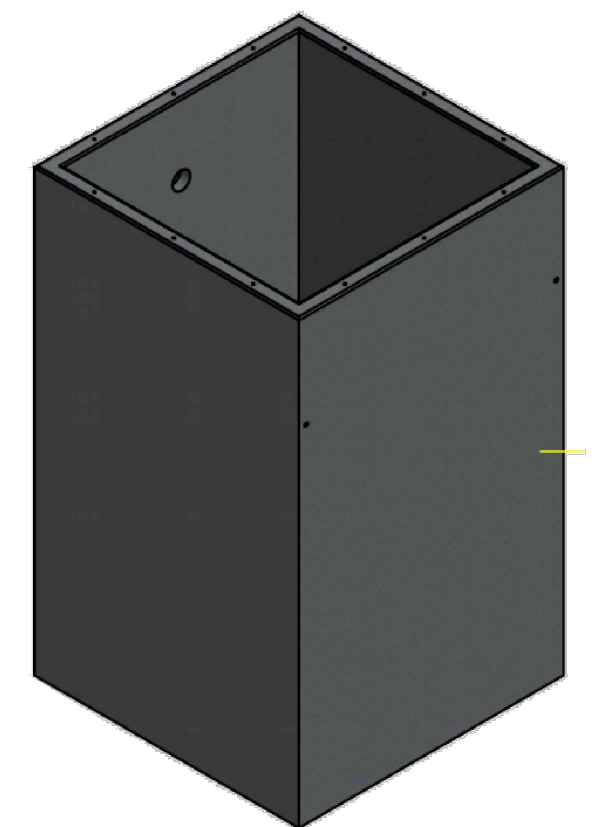
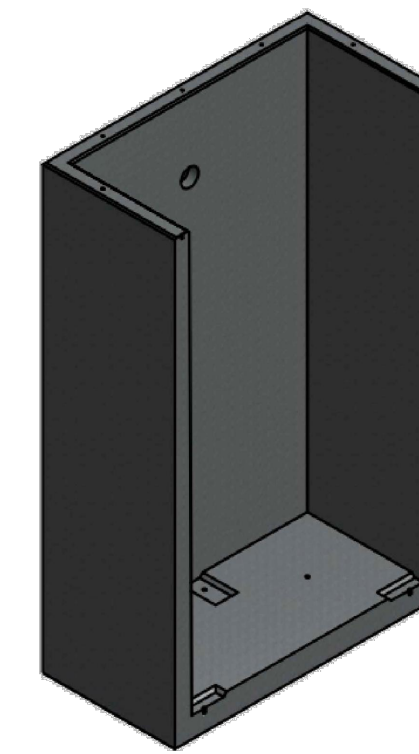
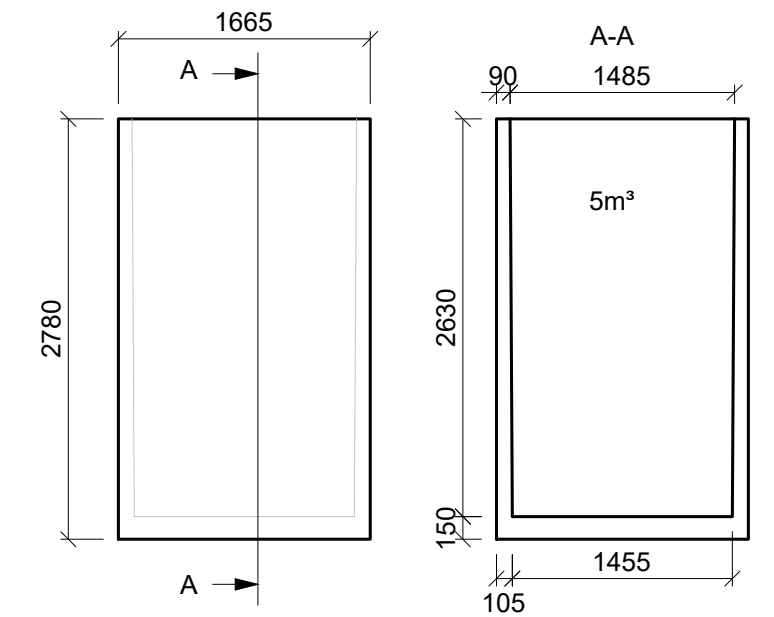

SKÝRINGAR:

- Grágrýtiskantur, 4-6 cm
- Grágrýtiskantur, 2 cm
- Grágrýtiskantur, 0 cm
- Grágrýtiskantur, hæðaraðlögun
- Umferðarkantsteinn

Djúpgámar eru tilbúnar einingar úr steinsteypu með stálloki og lúgubúnaði úr stáli.

Hnitakerfi Reykjavíkur
Hæðarkerfi Reykjavíkur



Nr:	Dags	Breyting:			
A	25.08.23	Verkeikning	AR	Hannað: HHG	Yfirfarið: GP
			Af	LAY_F_101035_100DJÚPGÁMAR.dwg	Mkv. 1:50 (A2)

VBV VERKFRÆÐISTOFA
BJARNA VIÐARSSONAR
Hlíðasmára 2 · 201 Kópavogi
588 6288 · vbv@vbv.is · vbv.is

Reykjavíkurborg
Umhverfis- og skipulagssvið

Hrannarstígur - Grenndarstöð
Djúpgámar og endurgerð yfirborðs
Grunnmynd og snið

25.08.2023

SNIÐ

Öldugata

M 1:50

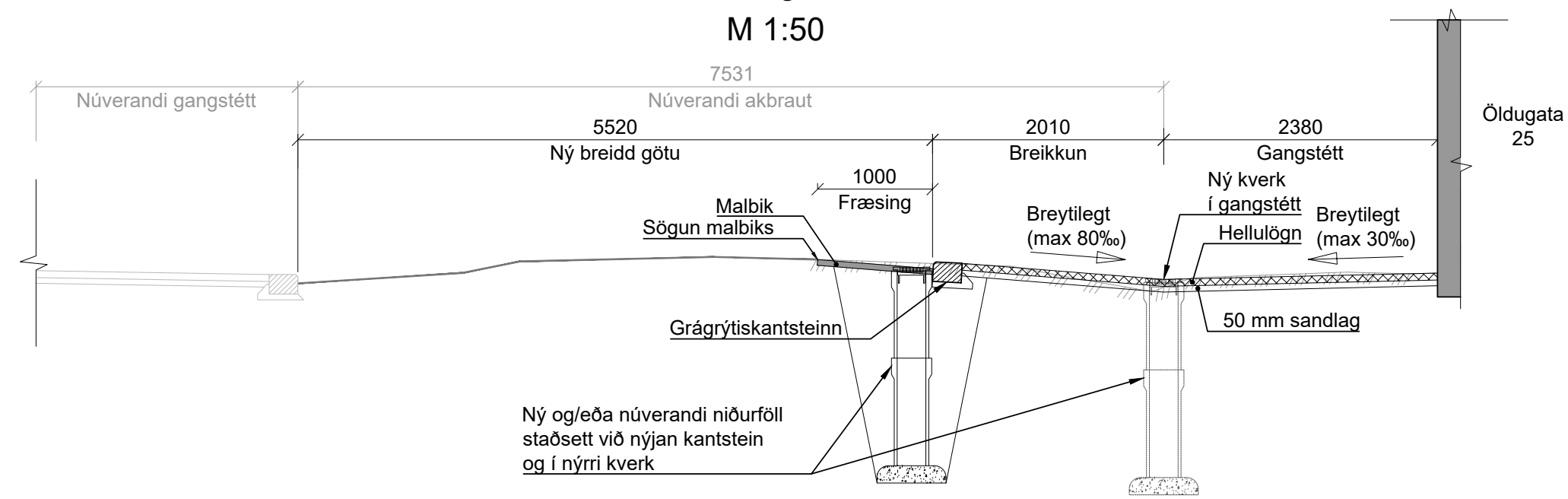

SNIÐ B

Öldugata

M 1:50

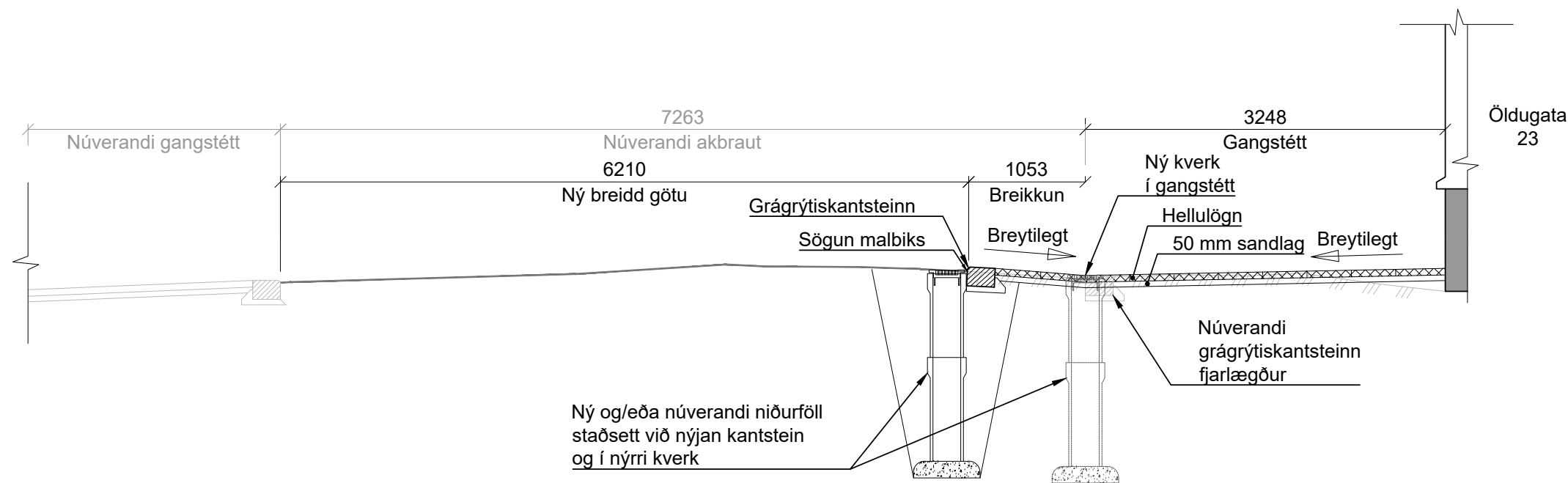

SNIÐ
Hrannarstígur

M 1:50

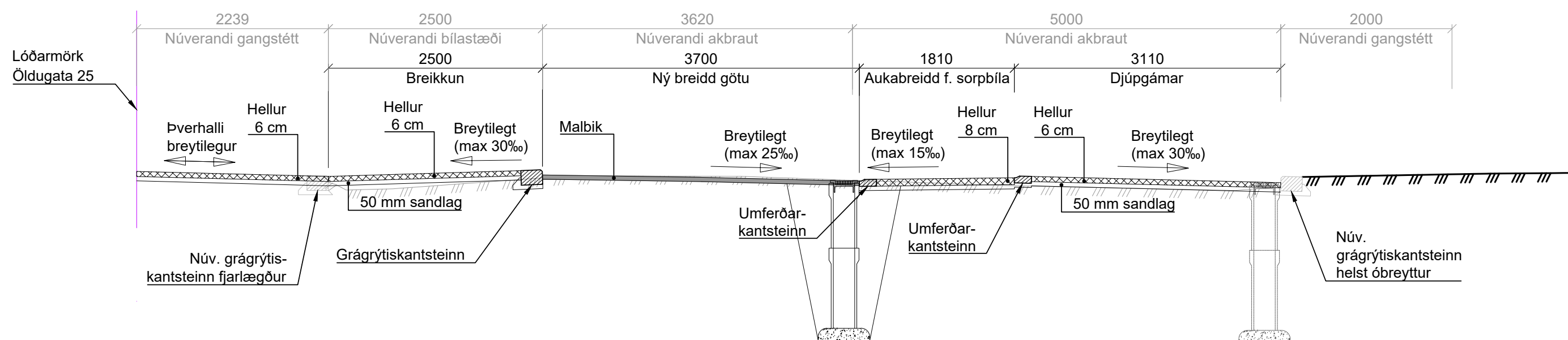

Öll mál í mm nema annað sé tekið fram

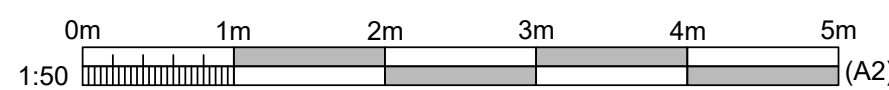

VBV VERKFRÆÐISTOFA
BJARNA VIÐARSSONAR
Hlíðasmára 2 · 201 Kópavogi
588 6288 · vbv@vbv.is · vbv.is

Reykjavíkurborg
Umhverfis- og skipulagssvið

Hrannarstígur - Grenndarstöð
Djúpgámar og endurgerð yfirborðs
Kennisnið

Mælt: Teiknað: AR
Hannað: HHG Yfirfarið: GP
Nr: Dags Breyting: Af LAY_F_101035_100DJÚPGÁMAR.dwg Mkv. 1:50 (A2)

25.08.2023

F102

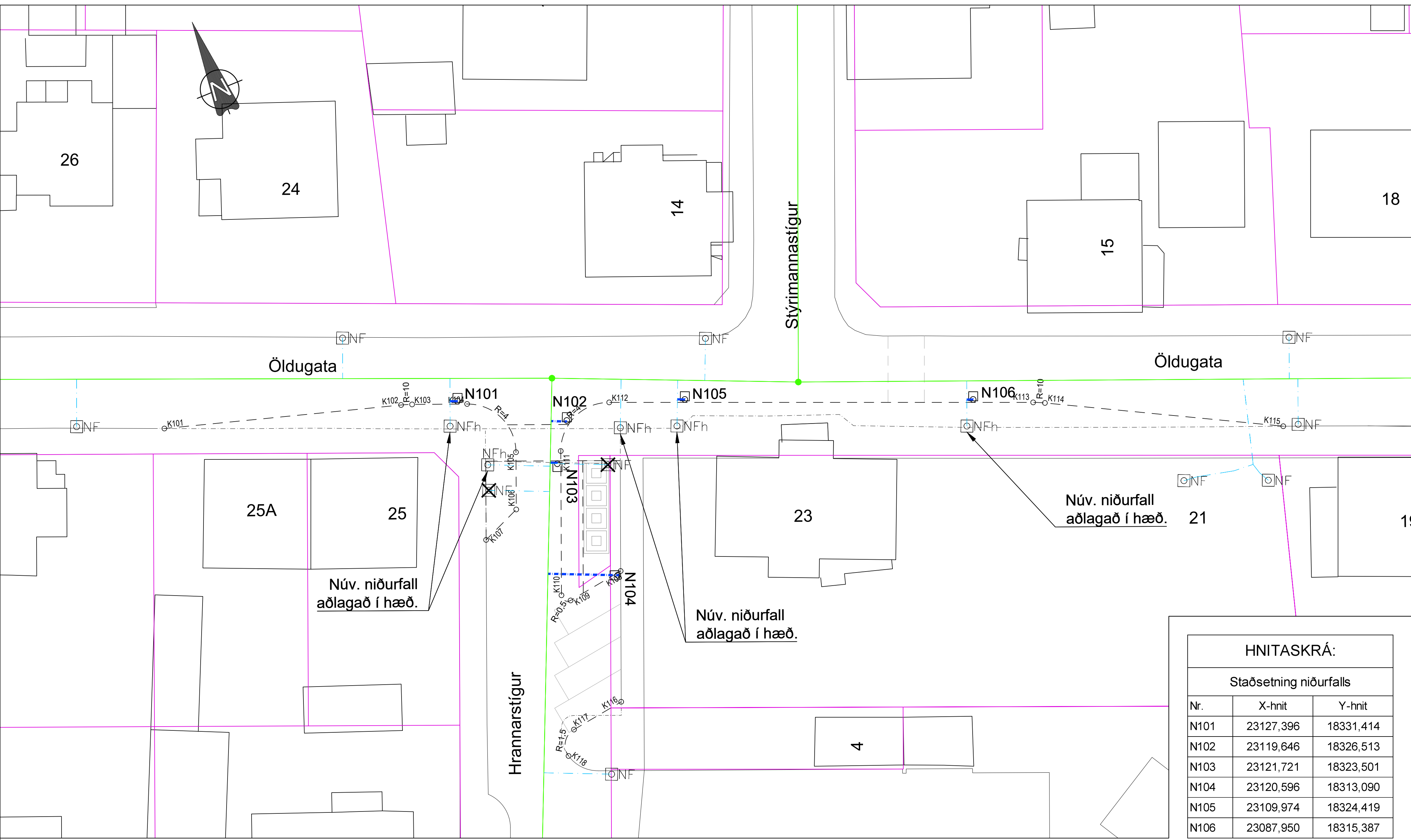

HNITASKRÁ:

Staðsetning niðurfalls

Nr.	X-hnit	Y-hnit
N101	23127,396	18331,414
N102	23119,646	18326,513
N103	23121,721	18323,501
N104	23120,596	18313,090
N105	23109,974	18324,419
N106	23087,950	18315,387

SKÝRINGAR:

- Núverandi lögn - Blandað
- Núverandi brunnur
- - - Núverandi niðurfallaeggur
- NF Nýtt niðurfall
- NF Núverandi niðurfall
- - - Nýr niðurfallaeggur
- Nýir kantar
- Núv. kantar
- Núv. kantar fjarlægðir
- Lóðamörk

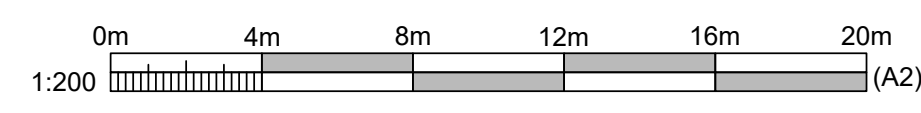

Hnitakerfi Reykjavíkur
Hæðarkerfi Reykjavíkur

Nr.	Dags	Breyting:	Mælt:	Teiknað	AR
A	25.08.23	Verkteikning	Hannað: HHG	Yfirfarið	GP
			LAY_H_101035_FRÁVEITA.dwg	Mkv. 1:200	(A2)

VBV VERKFRÆÐISTOFA
BJARNA VIÐARSSONAR
Hlíðasmára 2 · 201 Kópavogi
588 6288 · vbv@vbv.is · vbv.is

Reykjavíkurborg
Umhverfis- og skipulagssvið

Hrannarstígur - Grenndarstöð
Djúpgámar og endurgerð yfirborðs
Fráveita - niðurföll

25.08.2023 **H101**

Frágangur við grágrýtiskantstein

1:15

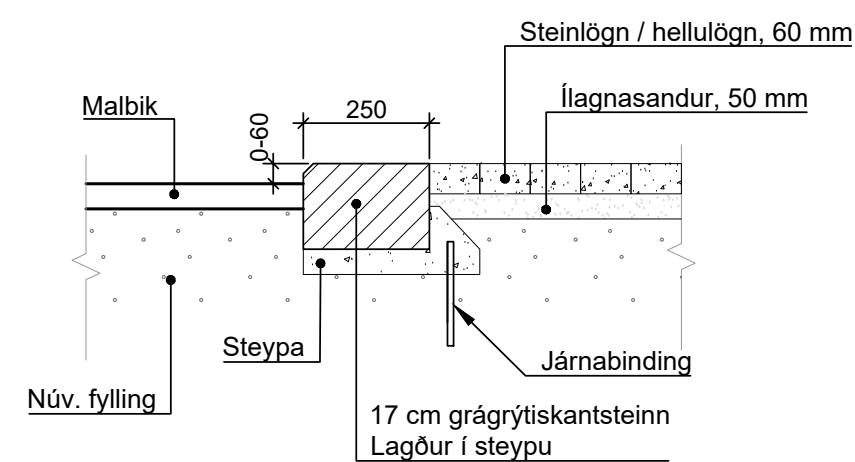

Frágangur við grágrýtiskantstein við yfirkeyranlega gönguþverun

1:15

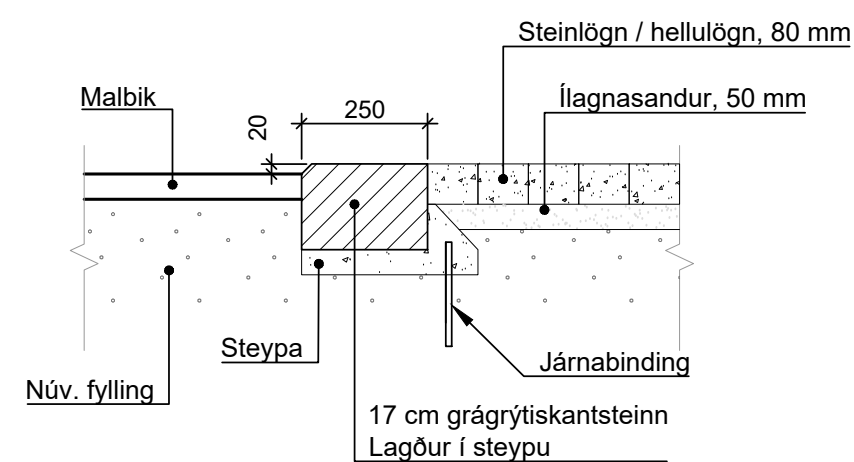

Grágrýtiskantsteinn

1:10

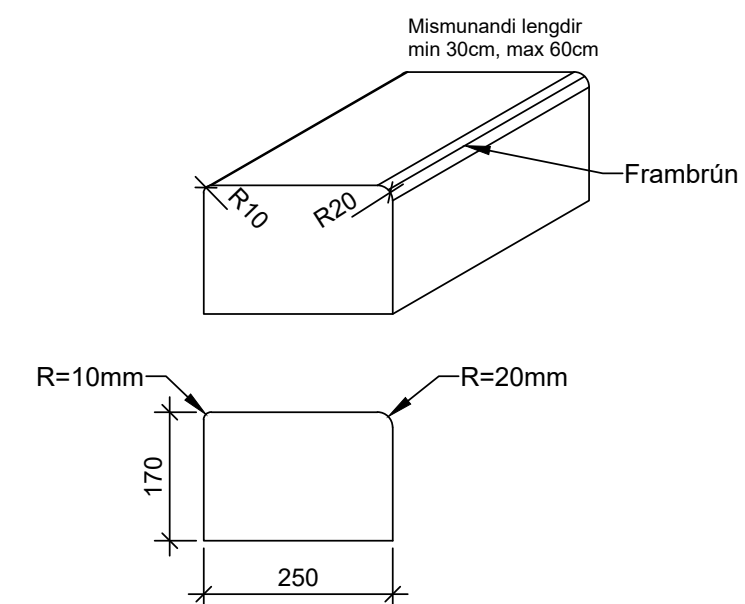

SKÝRINGAR:

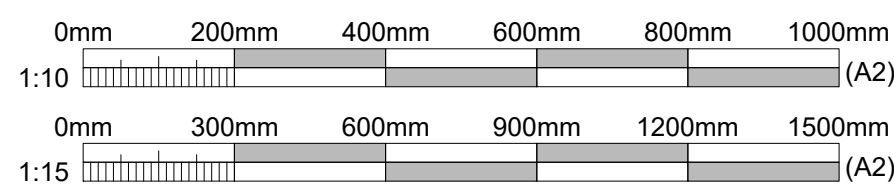

				 VERKFRÆÐISTOFA BJARNA VIÐARSSONAR Hlíðasmára 2 · 201 Kópavogi 588 6288 · vbv@vbv.is · vbv.is		 Reykjavíkurborg Umhverfis- og skipulagssvið			
				Mælt: Hannað: HHG Teiknað: AR Yfirfarið: GP		Hrannarstígur - Grenndarstöð Djúpgámar og endurgerð yfirborðs Deili			
A		25.08.23	Verkeikning	AR	LAY_J_101035_DEILI.dwg	Mkv. 1:15, 1:10	(A2)	25.08.2023	J101
Nr:		Dags	Breyting:	Af					

C:\Users\lunov\BV\Dropbox\Anna Rundfis\skott\01_VBV\Verkiðsmak\Verkiðsmak\TEKNI\LAY\LAY_J_101035_DEILI

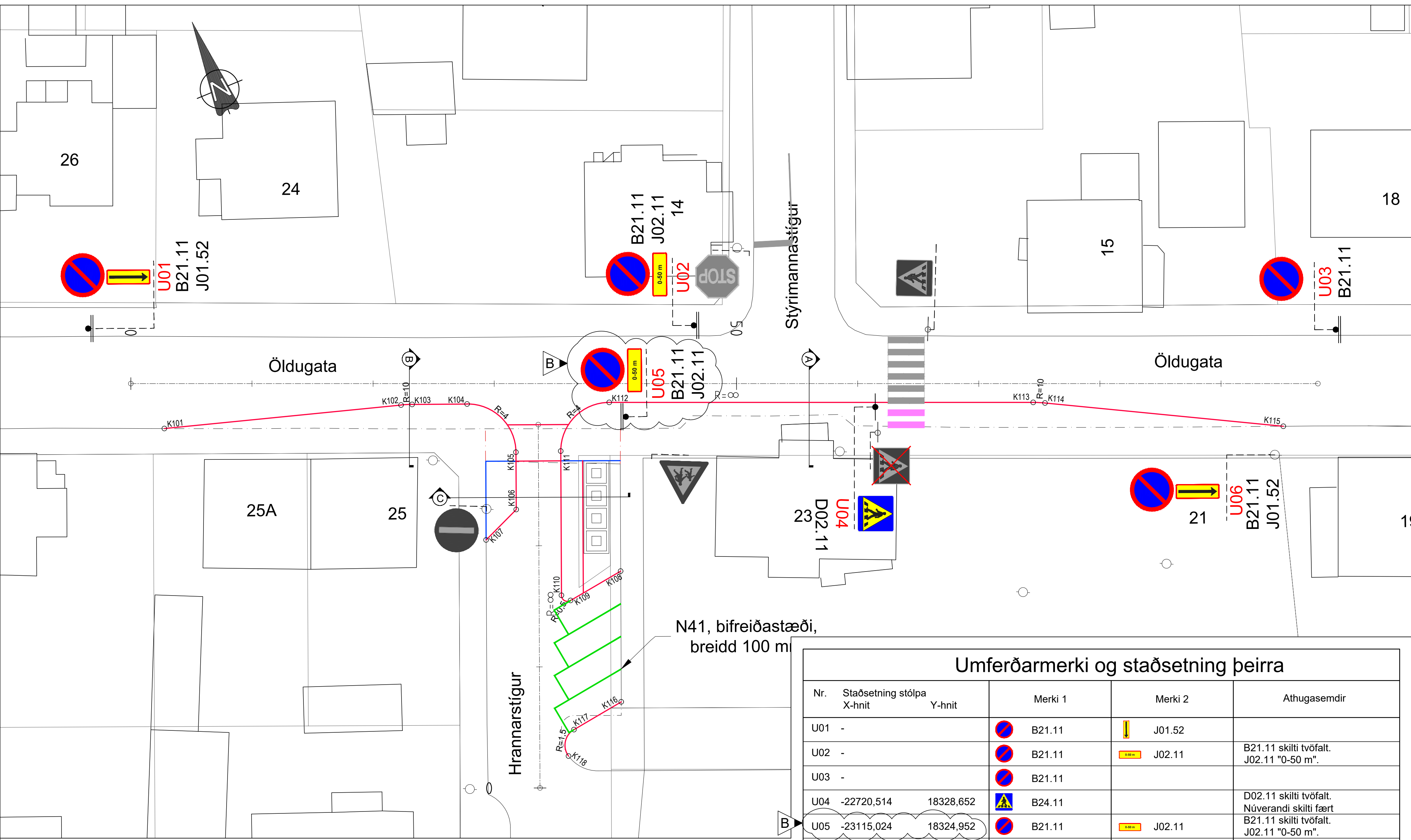

SKÝRINGAR:

	Nýtt skilti		Nýr götukantur		Yfirborðsmerkingar - hvítar
	Núv. skilti		Ný gönguleið		Núv. yfirborðsmerkingar
	Núv. skilti fjarlægt		Núv. götukantur		Núv. yfirborðsmerkingar sem fjarlægjast
	Ljósastaurar		Núv. götukantur fjarlægður		

Hnitakerfi Reykjavíkur
Hæðarkerfi Reykjavíkur

0m 4m 8m 12m 16m 20m
1:200 (A2)

Umferðarmerki og staðsetning þeirra

Nr.	Staðsetning stólpa X-hnit Y-hnit	Merki 1	Merki 2	Athugasemdir
U01	-			
U02	-			B21.11 skilti tvöfalt. J02.11 "0-50 m".
U03	-			
U04	-22720,514 18328,652			D02.11 skilti tvöfalt. Núverandi skilti fært
U05	-23115,024 18324,952			B21.11 skilti tvöfalt. J02.11 "0-50 m".
U06				B21.11 skilti tvöfalt

VERKFRÆÐISTOFA BJARNA VIÐARSSONAR Hlíðasmára 2 · 201 Kópavogi 588 6288 · vbv@vbw.is · vbv.is		Reykjavíkurborg Umhverfis- og skipulagssvið	
B 16.10.23 Skiltastaur U05 færður A 25.08.23 Verkeikning		Mælt: AR Teiknað: AR Hannað: HHG Yfirfarið: GP	
Nr: Dags Breyting:		Af LAY_L_UMFERDARMERKI.dwg Mkv. 1:200 (A2) 25.08.2023 L101	

Hranarstígur - Grenndarstöð
Djúpgámar og endurgerð yfirborðs
Grunnmynd - Umferðarskilti og yfirborðsmerkingar

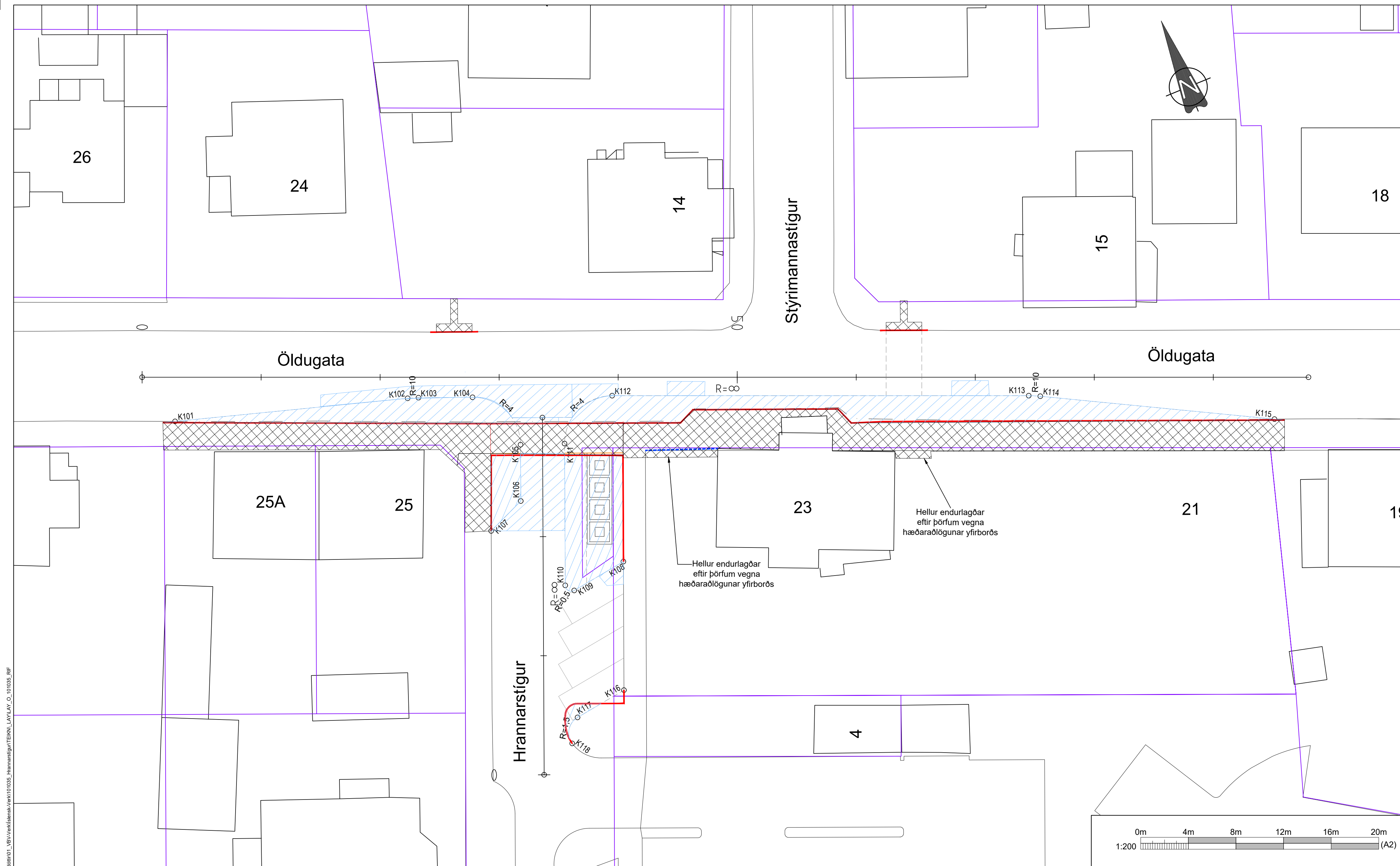

Öldugata

Öldugata

Hranarstígur

Stýrimannastígur

- SKÝRINGAR:**
- Núv. stígar
 - Núv. kantar
 - Nýr stígar
 - - - Nýr götukantur
 - Lóðarmörk

- Rif á steypu
- Rif á kantsteini
- Malbik rifð
- Rif á hellum

Hnitakerfi Reykjavíkur
Hæðarkerfi Reykjavíkur

Nr:	Dags	Breyting:			
A	25.08.23	Verkteikning	AR	Hannað: HHG	Yfirfarið: GP
			Af	LAY_O_101035_RIF.dwg	Mkv. 1:200 (A2)

VBV VERKFRÆÐISTOFA
BJARNA VIÐARSSONAR
Hlíðasmára 2 · 201 Kópavogi
588 6288 · vbv@vbv.is · vbv.is

Reykjavíkurborg
Umhverfis- og skipulagssvið

Hranarstígur - Grenndarstöð
Djúpgámar og endurgerð yfirborðs
Grunnmynd. Rif yfirborðs

25.08.2023 O101

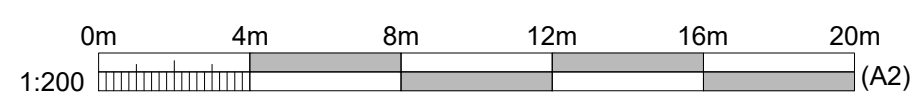

Hellur endurlagðar
eftir þörfum vegna
hæðaraðlögunar yfirborðs

Hellur endurlagðar
eftir þörfum vegna
hæðaraðlögunar yfirborðs

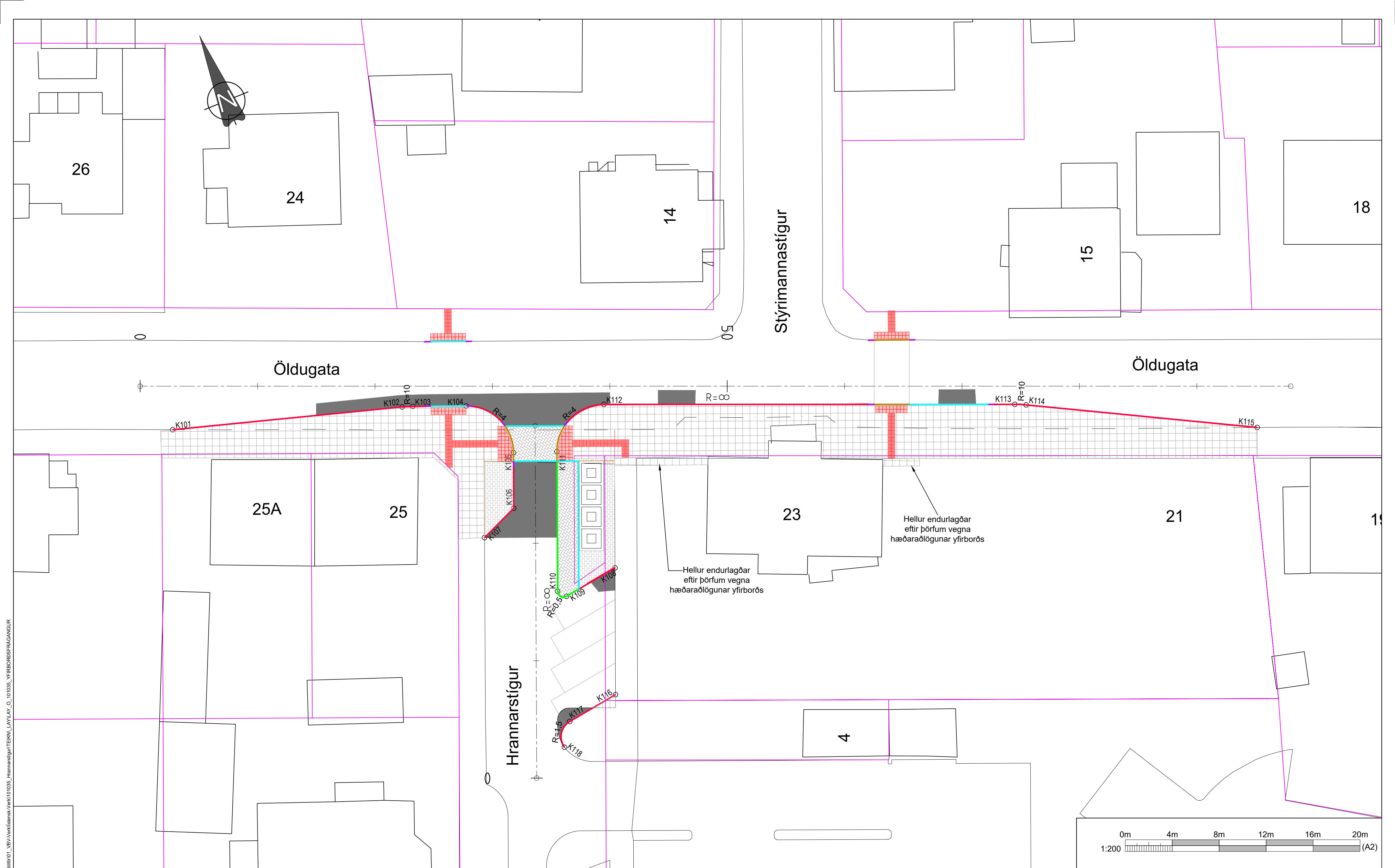

- SKÝRINGAR:**
- Núv. kantar
 - Núv. kantar út
 - Nýr gangstígur
 - Lóðarmörk
 - Grágrýtiskantsteinn, 4-6 cm
 - Grágrýtiskantsteinn, 2 cm
 - Grágrýtiskantsteinn, 0 cm
 - Grágrýtiskantsteinn, hæðaraðlögun
 - Umferðarkantsteinn
 - Hellulögn, 10x20x6 cm
 - Hellulögn, 40x40x6 cm, grár
 - Hellulögn, 10x20x8 cm, grár, fiskibeinamyntur
 - Doppuhellur
 - Leiðilínur
 - Malbik

- Hnitakerfi Reykjavíkur
- Hæðarkerfi Reykjavíkur

A	25.08.23	Verkteikning
Nr:	Dags	Breyting:

VBV VERKFRÆÐISTOFA
BJARNA VÍÐARSSONAR
 Hlíðasmára 2 · 201 Kópavogi
 588 6288 · vbv@vbv.is · vbv.is

Mælt:	Teiknað: AR
Hannað: HHG	Yfirfarið: GP
LAY_0_101035_YFRBORDSFRAGANGUR.dwg	Mkv. 1:200 (A2)

Reykjavíkurborg
 Umhverfis- og skipulagssvið

Hrannarstígur - Grenndarstöð
 Djúpgámar og endurgerð yfirborðs
 Grunnmynd. Yfirborðsfrágangur

25.08.2023 O201

C:\Users\lunonov\BV\Dropbox\Kinn_Rundfarsstöð\01_VBV\Verkfræðistofa\Bjarna Vidarssonar\Hlíðasmára 2\01035_YFRBORDSFRAGANGUR

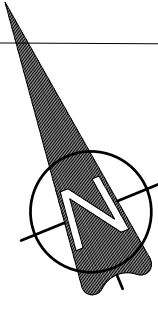

50

Öldugata

$R = \infty$

25

Hrannarstígur

23

Hellur endurlagðar eftir þörfum vegna hæðaraðlögunar yfirborðs

Hellur endurlagðar eftir þörfum vegna hæðaraðlögunar yfirborðs

$R = \infty$

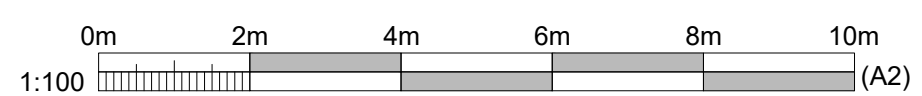

SKÝRINGAR:	
	Grágrýtiskantsteinn, 4-6 cm
	Grágrýtiskantsteinn, 2 cm
	Grágrýtiskantsteinn, 0 cm
	Grágrýtiskantsteinn, hæðaraðlögn
	Umferðarkantsteinn
	Hellulögn, 10x20x6 cm
	Hellulögn, 40x40x6 cm, grár
	Hellulögn, 10x20x8 cm, grár, fiskibeinamynstur
	Doppuhellur
	Leiðilínur
	Malbik
	Hnitakerfi Reykjavíkur
	Hæðarkerfi Reykjavíkur

Nr:	A	25.08.23	Verkeikning
	Dags		Breyting:

Mælt:	Teiknað:	AR
Hannað:	Yfirfarið:	GP
LAY_O_101035_YFRBORDSFRAGANGUR.dwg	Mkv.	1:100 (A2)

Reykjavíkurborg
Umhverfis- og skipulagssvið

Hrannarstígur - Grenndarstöð
Djúpgámar og endurgerð yfirborðs
Yfirborðsfrágangur. Hellur og kantsteinar

25.08.2023

O301

C:\Users\lunov\BV\Dropbox\Kinnu_Rundfisarstöt\01_VBV\Verkið\Bæk\Verkið\101035_Hrannarstígur\TEKNI\LAY\LAY_O_101035_YFRBORDSFRAGANGUR

Verkáfangi 1

Unnið að jarðvinnu fyrir djúpgáma og uppsetningu. Ásamt allri lagnavinnu, þ.m.t. tenging nýrra niðurfalla. Yfirborðsfrágangur götu, gönguleiða og lokafrágangur innan lóðar. Jarðvinna og yfirborðsfrágangur.

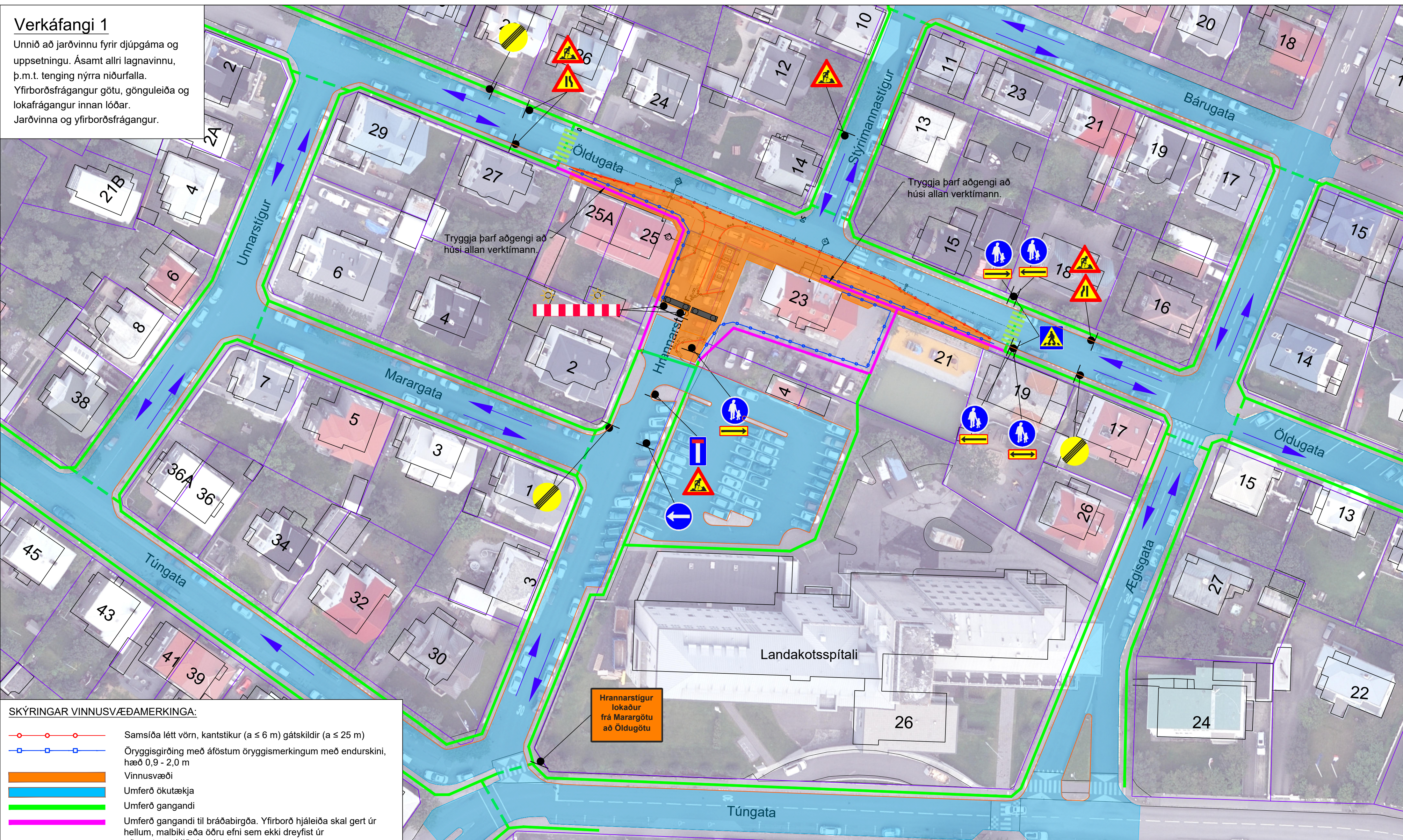

SKÝRINGAR VINNUSVÆÐAMERKINGA:

- Samsíða létt vörn, kantstíkur (a ≤ 6 m) gátuskildir (a ≤ 25 m)
- Öryggisgirðing með áföstum öryggismerkum með endurskini, hæð 0,9 - 2,0 m
- Vinnusvæði
- Umferð ökutækja
- Umferð gangandi
- Umferð gangandi til bráðabirgða. Yfirborð hjáleiða skal gert úr hellum, malbiki eða öðru efni sem ekki dreyfist úr eða getur valdið slysaættu.
- Akstursstefna
- Vegtálmi (plast eða steypur)
- Viðvörnarljós

SKÝRINGAR:

- Nýir götukantar
- Núv. götukantar
- Lóðarmörk
- Verkmörk

Sjá Reglur um vinnustaðamerkingar - 17. útgáfa mars 2021 og Merking vinnusvæða - Teikningar.

Hnitakerfi Reykjavíkur Hæðakerfi Reykjavíkur

Aldrei skal þrængja akreinar þannig að þær verði mjörri en 3,0 m.

Verktaki skal gera ráð fyrir að breyta þurfi merkingum eftir þeim aðstæðum sem upp kunna að koma frá degi til dags með tilliti til umferðaröryggis.

Nr:	Dags	Breyting:	
A	25.08.23	Verkteikning	
Af	LAY_Y_101035-VERKTIM.dwg		

VBV VERKFRÆÐISTOFA BJARNA VIÐARSSONAR
 Hlíðasmára 2 · 201 Kópavogi
 588 6288 · vbv@vbv.is · vbv.is

Loftmynd 2022

Mælt: Hannað: HHG Teiknað: AR
 Yfirfarið: GP

Mkv. 1:1500 (A2)

Reykjavíkurborg
 Umhverfis- og skipulagssvið

Hrannarstígur - Grenndarstöð
 Djúpgámar og endurgerð yfirborðs
 Vinnusvæðamerkingar - Verkáfangi 1

25.08.2023 Y101

